



**MAI 2026**

[www.handicapenergie.fr](http://www.handicapenergie.fr)

## « EHPAD », C'EST FINI... DESORMAIS DITES « MAISONS FRANCE AUTONOMIE »



**Le gouvernement veut donner un coup de neuf au nom de ces établissements accueillant des personnes âgées en perte d'autonomie**

Bientôt vos parents ou grands-parents ne résideront plus dans un Ehpad mais dans une « Maison France Autonomie ». Quatre ans après le scandale Orpea, le gouvernement a annoncé samedi son intention de renommer les établissements d'hébergement pour personnes âgées dépendantes. Ces établissements doivent être « des lieux où on a envie de vivre et de travailler » et Maisons France Autonomie est « un label qu'on va travailler d'ici septembre », a indiqué la ministre déléguée chargée de l'Autonomie et des Personnes handicapées, Camille Galliard-Minier, à La Voix du Nord, après deux jours dans le Pas-de-Calais.

Cette « transformation » des Ehpad se fera « d'ici 2027 », a précisé son cabinet à la presse. Et « pour être labellisé, il faudra aussi disposer d'un accueil temporaire », a indiqué Camille Galliard-Minier au quotidien régional.

### « Changer le regard sur le vieillissement »

Globalement, la ministre a l'ambition de « changer le regard sur le vieillissement » et d'« apporter des solutions concrètes » face au « défi de la transition démographique ».

Créés en 2002, les Ehpad ont été ébranlés successivement par la crise du Covid-19 en 2020 suivie, en janvier 2022, par le scandale Orpea sur des cas de malversations financières et de maltraitements de personnes âgées au sein du groupe, rebaptisé depuis Emeis.

Face à l'émotion suscitée et pour rétablir la confiance des familles, le gouvernement de l'époque avait annoncé que les 7.500 Ehpad de France seraient contrôlés d'ici deux ans et contraints à davantage de transparence quant à leurs prestations et leur utilisation des fonds publics.

### « Quelques fragilités »

Selon le bilan officiel présenté en mars 2025, près de 90 % des contrôles n'ont débouché sur aucune mesure corrective liée à un risque grave, 11 % des établissements ont été considérés en situation dégradée, 55 établissements ont fait l'objet d'une sanction administrative et 40 signalements au procureur de la République ont été réalisés.

Mi-avril, la Haute Autorité de santé a jugé pour sa part la qualité d'accompagnement au sein des établissements sociaux et médico-sociaux - dont les Ehpad - globalement « satisfaisante », tout en soulignant « quelques fragilités ».

Mais le secteur reste confronté à une pénurie de professionnels sur laquelle alertent régulièrement les acteurs de terrain, qui exhortent l'exécutif à agir pour tenter de limiter les dégâts avant le « mur démographique » de 2030.

Le gouvernement a annoncé le 18 avril le lancement en septembre d'une conférence nationale de l'autonomie, deux mois après le report sine die d'un plan grand âge attendu de longue date, report déploré par une grande partie des professionnels du secteur et jugé « inquiétant » par la Défenseure des droits.

<https://www.20minutes.fr/societe/4220295-20260425-ehpad-fini-desormais-dites-maisons-france-autonomie>

## TOUR DE FRANCE DES SOLUTIONS : UN AN APRES, OU EN EST-ON ?



Lancé par le gouvernement en 2025, le Tour de France des solutions promettait de simplifier la vie (administrative) des personnes handicapées. Un an après, à quelques mois de la Conférence nationale du handicap, le bilan reste contrasté.

« *Simplifier la vie des personnes handicapées* » : l'ambition affichée par le gouvernement lors du lancement du Tour de France des solutions en 2025 était claire (et noble). Porté par le ministre délégué chargé de l'Autonomie et du Handicap, ce dispositif repose sur 18 mesures destinées à fluidifier les parcours, notamment au sein des Maisons départementales des personnes handicapées (MDPH). Un an plus tard, alors que la prochaine Conférence nationale du

handicap se profile en juin 2026, l'heure est au premier bilan. Et il est nuancé...

### Des avancées concrètes... mais encore inégales

Parmi les mesures engagées, certaines ont commencé à produire des effets. D'abord, depuis le 1er mars 2026, deux nouveaux formulaires de demande auprès des MDPH sont testés dans cinq départements pilotes, le Nord, l'Aveyron, l'Indre, la Collectivité territoriale de Corse et de Guyane, avant une généralisation annoncée en 2027. Outre la simplification de ces formulaires, le gouvernement a souhaité mettre en place l'expérimentation de dossiers uniques ou encore le déploiement d'outils numériques pour le suivi des demandes. Aujourd'hui, une demande auprès d'une MDPH peut dépasser les dix mois selon les territoires. Objectif : réduire des délais encore jugés trop longs et des démarches apparaissant encore trop complexes et peu lisibles, souvent décrites comme parcours du combattant.

### Soulagement pour les familles ?

Ainsi, depuis le 1er avril, une autre étape symbolique a été franchie : l'AAEH (Allocation d'éducation de l'enfant handicapé) de base est désormais attribuée sans limitation de durée pour tous les enfants dont le handicap n'est pas susceptible d'évoluer favorablement. Un soulagement pour des milliers de familles qui n'ont plus à prouver, tous les trois ans, que le handicap de leur enfant est toujours présent (AAEH 2026 : des conditions d'attribution étendues). « C'est une mesure de bon sens qui redonne de l'air aux parents ». Pourtant, sur le terrain, l'harmonisation des durées de droits sur les cycles scolaires (maternelle, primaire, collège) reste inégale selon les départements, créant encore des ruptures de prise en charge lors des transitions. Autre axe : soutenir les professionnels. Les agents des MDPH, en première ligne, font face à une hausse constante des demandes. Des renforts et des outils d'aide à la décision ont été annoncés, mais leur déploiement reste progressif.

### Le système d'information national : le moteur tousse encore

C'était une autre promesse phare : un Système d'Information (SI) national unique pour garantir la continuité des droits partout en France et éviter de tout recommencer en cas de déménagement.

En ce mois d'avril 2026, la première brique (« *SI Évaluation* ») est en cours de déploiement, mais la généralisation n'est attendue que pour le second semestre.

Résultat : les agents des MDPH jonglent encore entre des outils obsolètes et de nouvelles interfaces. L'intelligence artificielle, censée accélérer la recevabilité des dossiers, est toujours en phase de test dans une poignée de départements pilotes. Conséquence directe : l'objectif de réduire le traitement global à quatre mois reste une ligne d'horizon difficile à atteindre pour beaucoup. Sera-t-il effectif avant le prochain changement de gouvernement, attendu d'ici un an au plus tard, avec les prochaines présidentielles ?

<https://informations.handicap.fr/a-tour-de-france-des-solutions-un-an-apres-ou-en-est-on-39057.php>

## ACTIVITES ADAPTEES : COMMENT OCCUPER UN ADULTE HANDICAPE ?



**Vous cherchez quelles solutions existent pour occuper un adulte handicapé avec des activités adaptées à ses besoins.**

**Découvrez des idées inclusives visant à stimuler le bien-être et l'épanouissement, tout en prenant en compte les besoins spécifiques.**

**Avec ces multiples propositions, trouvez l'inspiration pour offrir des moments enrichissants et divertissants, adaptés aux différentes capacités.**

**Activités adaptées à un adulte handicapé : un panel diversifié pour l'épanouissement**

### 1. Domaine artistique : s'exprimer à travers l'art

#### Activités artistiques :

Encouragez la peinture, le dessin ou la poterie adaptée. Utilisez des pincesaux, avec des manches adaptés, des palettes légères et des surfaces texturées facilement manipulables. Ajoutez des éléments tactiles tels que des textures spéciales à mélanger dans la peinture pour stimuler la créativité. Par exemple, essayez avec des toiles texturées ou utilisez de la pâte à modeler pour ajouter une dimension tactile à la poterie.

#### Ateliers d'artisanat :

Organisez des sessions créatives avec des matériaux adaptés, tels que des ciseaux ergonomiques avec poignées confortables et des colles faciles à manipuler. Choisissez des projets qui mettent en avant les compétences artistiques individuelles, comme la création de cartes personnalisées avec des textures variées ou la fabrication de bijoux adaptés aux préférences tactiles.



### 2. Domaine culturel : découvertes et connexion

#### Événements culturels accessibles : Visites virtuelles :

Explorez des applications et sites web offrant des visites virtuelles accessibles, comme Google Arts & Culture. Assurez-vous que ces plateformes proposent des descriptions auditives détaillées pour les personnes malvoyantes. Prenons l'exemple du Louvre : visitez-le virtuellement avec des commentaires décrivant chaque œuvre d'art.

#### Musées et monuments accessibles :

Nombre de musées et de monuments sont accessibles à un grand nombre. Lors de vos recherches culturelles, choisissez des lieux accessibles, avec installations adaptées pour une expérience enrichissante.



### 3. Domaine physique et bien-être : Cultiver la Santé

**Activités physiques adaptées :** Beaucoup de sports sont aujourd'hui adaptés à un grand nombre de handicaps. Cependant, consultez toujours un professionnel de la santé avant de commencer un sport. Il vous donnera des recommandations spécifiques en fonction des difficultés.

Parmi ces sports, nous pouvons citer des exemples comme le basket ou le rugby fauteuil, le handbike (vélo à main), la natation, des cours de danse, la marche, le yoga, l'escrime... Ce n'est qu'une petite liste de sports qui proposent des adaptations parfois sur-mesure. Contactez des clubs sportifs près de chez vous pour en savoir plus. Le site de la Fédération française de sport adapté vous apportera également des réponses.

**Jardinage adapté :** Créez un jardin surélevé avec des outils adaptés, comme des gants confortables et des étiquettes tactiles pour identifier les plantes. Vous pouvez cultiver des plantes simples, comme des herbes aromatiques faciles à entretenir dans des pots surélevés. Renseignez-vous aussi autour de vous. Certaines collectivités ou structures proposent des ateliers jardinage adaptés.



### 4. Domaine Ludique : Jouer et Participer

**Jeux de société adaptés :** Vous pouvez choisir des jeux de société existants, comme « Dixit ». Avec des cartes illustrées, ce jeu encouragera la créativité. Optez aussi pour des jeux de mémoire tactiles, tels que « Touché-Coulé Braille », spécialement conçus pour les personnes malvoyantes. Il existe aujourd'hui, un panel de jeux de société accessibles et pour tous, dont Talenteo a fait la liste.

### 5. Domaine Éducatif : Apprendre et Créer

**Cours de cuisine adaptée :** Recherchez des cours comme ceux offerts par « Adaptavie » qui mettent l'accent sur des recettes simples. D'autant plus qu'ils utilisent des ustensiles adaptés pour faciliter la préparation des repas.

**Programmes éducatifs en ligne :** Il existe des plateformes, comme « Fun Mooc » (France Université Numérique), qui proposent des cours variés avec des options d'accessibilité telles que des sous-titres et des transcriptions. Saviez-vous que les MOOC sont des cours proposés par des écoles et des universités ? Point non négligeable : ils sont en ligne, accessibles à tous et mis à disposition gratuitement ! Une belle façon d'apprendre depuis chez soi.



**Imaginer et écrire des histoires :** Imaginer des histoires offre une échappatoire stimulant aux personnes handicapées. Ainsi, en créant des mondes imaginaires, elles transcendent les limitations physiques, trouvant liberté et créativité. Ces récits peuvent également sensibiliser le public au vécu des personnes handicapées, favorisant ainsi l'inclusion et la compréhension. Un moyen puissant d'exprimer la force et la diversité au-delà des barrières.

### 6. Domaine Technologique : Explorez les Possibilités Numériques

**Utilisation de technologies d'assistance :** Les technologies d'assistance sont des aides techniques conçues pour faciliter la vie quotidienne des personnes en situation de handicap. Que ce soit sous forme de logiciels spécialisés ou d'outils physiques adaptés, ces technologies visent à surmonter les obstacles liés à l'accessibilité. En matière d'accessibilité web, elles permettent aux individus handicapés de naviguer plus facilement sur les ordinateurs, smartphones et autres dispositifs, favorisant ainsi une inclusion numérique plus étendue.

## 7. Domaine Social et Émotionnel : Connectez-vous et Épanouissez-vous

**Participation à des activités musicales adaptées :** Recherchez des cours de musique comme ceux offerts par « HandiMusic » qui permettent une participation diversifiée, que ce soit par des instruments adaptés ou la voix. Il existe des groupes dédiés à l'inclusion, comme KubE, un groupe de rock qui adapte les instruments au handicap de la personne. Un bel exemple de solidarité. Découvrez-le guide instrumentarium, mis à disposition par le site Change 2 Regard ! Vous serez surpris par tout ce qui est possible.



**Thérapie par les animaux :** La zoothérapie, ou thérapie assistée par l'animal, utilise la présence d'animaux pour améliorer le bien-être physique, émotionnel et social. Des professionnels guident ces interactions, souvent avec des chiens, chats ou chevaux. Les bienfaits incluent la réduction du stress, de l'anxiété et le développement des compétences sociales. Beaucoup d'initiatives existent en France, car la zoothérapie est très appréciée. Faites une recherche près de chez vous.

Ces exemples visent à donner des idées concrètes et pratiques pour la mise en œuvre des activités adaptées. Évidemment, Adaptation et personnalisation sont les clés pour répondre aux besoins spécifiques de chaque individu. Des structures œuvrent régulièrement pour permettre à des personnes handicapées de passer des moments inoubliables. N'hésitez pas à vous renseigner sur les séjours adaptés.

<https://handinova.fr/activites-adaptees-comment-occuper-un-adulte-handicape/>

## « UN REVE QUI DEVIENT REALITE » : UN NOUVEAU SYSTEME DE FREINAGE POUR FAUTEUIL ROULANT DESORMAIS REMBOURSE PAR LA SECURITE SOCIALE



**La start-up lilloise EPPUR a mis au point un système de freinage qui assure une meilleure qualité de vie et renforce la sécurité des utilisateurs de fauteuil roulant. Lauréat du concours Lépine, il est depuis ce 28 avril intégralement remboursé par la Sécurité sociale.**

Depuis ce mardi 28 avril 2026, les utilisateurs de fauteuil roulant en France peuvent être équipés de Dreeft sans déboursier un centime. En effet, ce nouveau système de freinage conçu par la start-up lilloise EPPUR vient d'être reconnu d'intérêt de santé publique et sera remboursé intégralement par la Sécurité sociale, sur prescription médicale, rapporte Le Télégramme. Inspirées du rétropédalage, les roues Dreeft intègrent directement dans leurs moyeux un mécanisme de freinage. Grâce à un simple mouvement de traction vers l'arrière sur la main courante, l'utilisateur peut freiner en douceur, sans sensation de brûlure ni frottement, ce qui réduit considérablement le risque de blessures aux membres supérieurs.

### « C'est un rêve qui devient réalité, c'est historique »

Breveté en 2018, lauréat du prestigieux concours Lépine, ce produit a déjà conquis des centaines d'utilisateurs depuis sa mise sur le marché en 2023. Mais à 2000 € la paire, le produit restait hors de portée pour beaucoup de personnes en situation de handicap. L'initiative de la prise en charge de ces roues en ravit donc plus d'un, à commencer par les membres de l'entreprise : « C'est un rêve qui devient réalité, c'est historique », affirme Colin Gallois, cofondateur breton de l'entreprise.

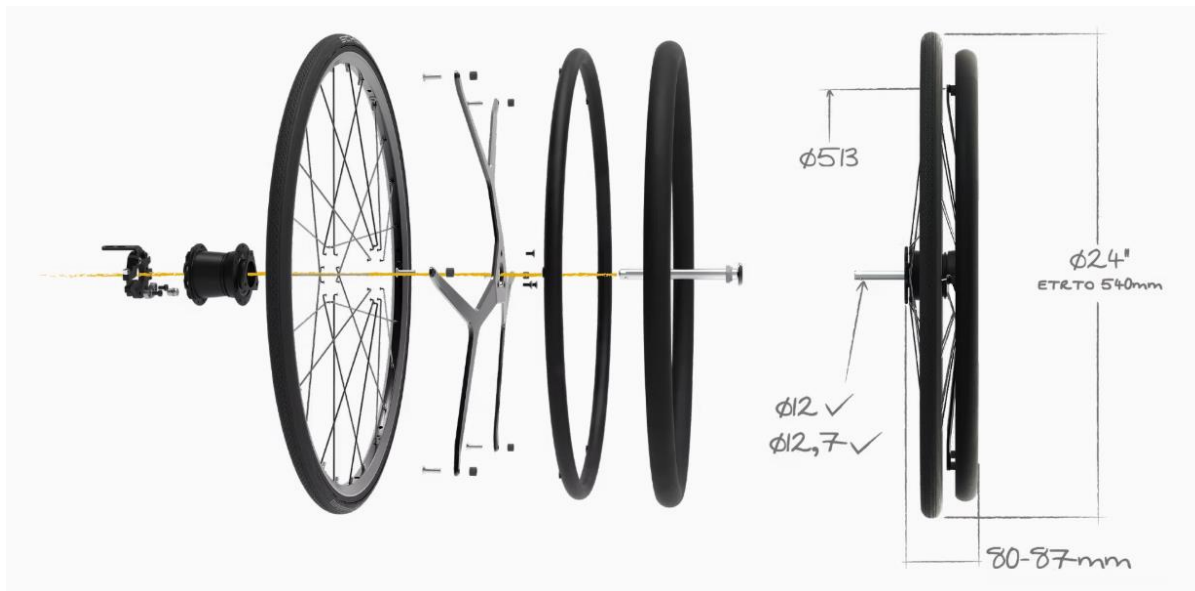

Avec ses deux associés, Lancelot Durand et Matthias Portellano, il a dû convaincre de l'intérêt médical de cette nouveauté. L'objectif était de « montrer tous les bénéfices de A à Z », résume l'ingénieur. Une étude clinique indépendante, menée en 2024 dans deux centres de rééducation, a démontré les bénéfices concrets de la paire de roues, à savoir, une meilleure qualité de vie et une sécurité renforcée dans les descentes.

#### « On a prouvé que ce n'était pas un simple gadget »

Grâce à cette étude, la Haute Autorité de Santé a décerné à Dreeft une Amélioration du Service Rendu (ASA) de niveau III, validant ainsi son rôle essentiel dans la prise en charge du handicap.. On a prouvé que ce n'était pas un simple gadget, on a réussi notre mission », ajoute Colin Gallois. Une victoire d'autant plus symbolique que Dreeft n'avait pas été inclus dans la réforme de remboursement intégral des fauteuils roulants, entrée en vigueur en décembre 2025 car c'était « seulement considéré comme un accessoire ».

Avec 400.000 utilisateurs potentiels en France, la start-up a déjà renforcé ses capacités industrielles pour se préparer à l'augmentation évidente des commandes. Les roues sont aujourd'hui assemblées dans l'usine vélo de Decathlon à Lille. L'objectif de l'entreprise est maintenant d'exporter ce modèle de remboursement à l'étranger. « On a des utilisateurs conquis dans de nombreux pays comme le Canada, l'Argentine ou encore l'Australie. On a envie que cette contrainte à l'accessibilité soit aussi levée pour eux. On ne va pas s'arrêter en si bon chemin. »

<https://www.lefigaro.fr/demain/sante/un-reve-qui-devient-realite-un-nouveau-systeme-de-freinage-pour-fauteuil-roulant-desormais-rembourse-par-la-securite-sociale-20260428>

## COTE CULTURE



**Sourde et enceinte, Angela s'interroge : comment créer un lien avec son enfant dans un monde pensé pour les entendants ? Sorda, en salles le 29 avril, explore une maternité encore largement invisibilisée.**

Dès les premières images, Sorda (sourde en espagnol) frappe juste. Pas de discours surplombant, mais une inquiétude intime : « Saurai-je être mère ? ». Angela, femme sourde, attend son premier enfant. Une question universelle, traversée ici par une réalité encore peu représentée au cinéma : celle de la parentalité en situation de handicap. Le film, salué par la critique et récompensé à plusieurs reprises - dont trois prix aux Goya - met en lumière une expérience souvent absente des écrans, celle d'un quotidien où tout, ou presque, reste pensé pour les entendants.

## Une maternité encore invisibilisée

Derrière cette histoire, une réalité bien concrète. En France comme ailleurs, les femmes sourdes font face à de nombreux obstacles dans leur parcours de maternité : accès à l'information, suivi médical adapté, communication avec les professionnels de santé. « Comment accoucher face à une équipe médicale 100% oralisante ? »,

« Comment apprendre à devenir mère dans un monde qui oublie souvent d'inclure ceux qui n'entendent pas ? » pose le film. Entre doutes, projections et pression sociale, Angela incarne une maternité à la fois singulière et universelle.

## Quand l'accessibilité devient un langage

Autre singularité du projet : son attention portée à l'accessibilité. Le distributeur Condor Distribution propose une « affiche parlante », permettant aux publics non-voyants d'accéder à l'univers visuel du film de manière autonome (Aveugles : les premières affiches de films parlantes!). Co-écrite par David Colard et Raphaëlle Valenti, l'audiodescription de l'image fixe est une petite révolution technique.

## Représenter sans enfermer

Avec son actrice principale, Miriam Garlo, première comédienne sourde récompensée aux Goya, équivalent du César en France, Sorda évite l'écueil du pathos. Ici, pas de récit héroïsant ni misérabiliste, mais une plongée sensible dans l'intime. Au-delà de l'aspect technique, Sorda est un film sur la transmission et le courage. La peur de ne pas entendre les pleurs de son enfant ou de ne pas pouvoir communiquer pleinement est un sujet profond, rarement abordé sur grand écran (sauf dans les célèbres Famille Bélier et Coda, l'adaptation américaine). Le long-métrage questionne aussi l'identité : être mère, être sourde, transmettre une langue, une culture, un rapport au monde. Au fond, Sorda ne parle pas seulement de surdité. Il interroge notre capacité collective à faire une place à toutes les parentalités.

Voir la bande annonce : <https://www.handicap.live/video/film-sorda-la-maternite-au-defi-du-silence-1474>

**"Caravane" : le road movie qui bouscule la parentalité** : En salles depuis le 22 avril, "Caravane" de Zuzana Kirchnerová explore sans fard la relation entre une mère et son fils avec déficience intellectuelle. Un voyage libérateur entre épuisement et éclats de joie, primé à Cannes.



Après avoir remporté le premier prix de la Cinéfondation en 2009 avec Bába, la réalisatrice tchèque Zuzana Kirchnerová revient sur le devant de la scène avec un projet profondément intime. Présenté dans la catégorie « Un Certain Regard » lors du festival de Cannes 2025, Caravane n'est pas qu'une fiction : c'est un premier long-métrage inspiré de la propre expérience maternelle de

la cinéaste. À travers le personnage d'Esther, elle dépeint le quotidien souvent invisible des aidantes, coincées entre l'amour inconditionnel et le désir de fuite.

## Le cri du cœur d'une mère seule

Le film nous plonge dans l'été d'Esther, mère célibataire qui élève David, son fils vivant avec une déficience intellectuelle. Alors qu'elle espérait une parenthèse de répit chez des amis en Italie, une crise de David fait basculer l'ambiance : le duo finit « exilé » dans une vieille caravane au fond du jardin. C'est le point de rupture. Sur un coup de tête, Esther décide de prendre la route, transformant ce rejet en une odyssée improvisée. Ce road movie devient alors le théâtre d'un besoin viscéral de reconstruire une identité propre, au-delà du seul rôle de mère-aidante.

## Un trio bancal pour une liberté retrouvée

Sur le bitume, le film gagne en lumière avec l'arrivée de Zuzana, une routarde sans préjugés qui grimpe à bord. Ce trio improbable redéfinit la notion de famille et de normalité. Il lève le voile sur une réalité, celle de familles, souvent des mères seules, confrontées à une charge mentale massive. Entre deux tensions, des instants de joie fragile émergent, offrant une vision nuancée du handicap au cinéma, loin des clichés larmoyants. En salles depuis le 22 avril 2026, Caravane s'impose comme une œuvre nécessaire sur le droit à l'insouciance, rappelant qu'au bout de la route, la liberté est peut-être le plus beau des remèdes.

# PENSEZ A RENOUVELER VOTRE ABONNEMENT

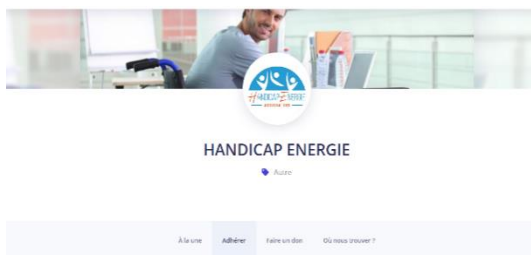

Cliquez sur le lien suivant et grâce à HELLOASSO, votre adhésion sera entièrement dématérialisée :

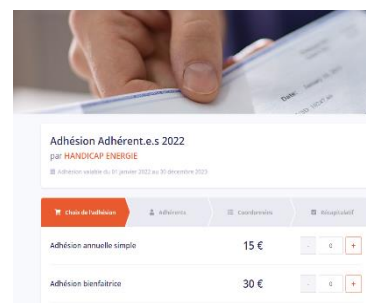

<https://www.helloasso.com/associations/association-entraide-handicap-energie-environnement>

Ont participé à ce numéro :

Jean François CHOLAT, Olivier RAYMOND

Conception/Rédaction : Sophie GUILLARD

[www.handicapenergie.fr](http://www.handicapenergie.fr)

Contact : [contact@handicapenergie.fr](mailto:contact@handicapenergie.fr)

*Vous recevez cette newsletter car votre adresse postale ou votre adresse mail est référencée dans notre base de données. Conformément à la loi informatique et libertés du 6 janvier 1978 modifiée en 2004, vous bénéficiez d'un droit d'accès et de rectification aux informations vous concernant.*

## Nos Partenaires

